

## LED DALI Dimmer

### Phasecut-LED-DALI-Dimmer

AC-Phasenabschnittsdimmer mit DALI- und Push-Schnittstelle.

### Technische Merkmale

- Eingebaute DALI-2 Schnittstelle, DALI DT6
- Passend zu allen DALI-Systemen auf dem Markt
- DALI- und Push-Schnittstelle
- 1 DALI-Adresse zur Steuerung von einem Kanal
- Eingang und Ausgang mit Schraubklemmen
- Trailing Edge Dimming, unterstützt ohmsche Lasten und kapazitive Lasten
- Einstellbare Mindesthelligkeit
- Ein-Draht-Tastschalter-Eingang für Push-Dim Funktion
- Kompatibilität mit universellen 8V-230V~ Tastschaltern
- Dimmen und Schalten von einfarbigen dimmbaren LED-Lampen, herkömmliche Glühlampen und Halogenlampen
- IP20

### Anschlussdaten

Netzspannung: 100-240 V  
 Netzfrequenz: 50/60 Hz  
 Nennleistung: 400 W  
 Dimmen: Phasenabschnitt (C, R)  
 Umgebungstemperatur: 5 bis 50 °C

### Ref. No.: 572931

Maße (LxWxH): 45x45x20,3 mm  
 Verpackungseinheit: 1 stk.



### Angewandte Normen

- IEC 62386-101:2014
- IEC 62386-102:2014
- IEC 62386-207 Ed2



### Zeichnung

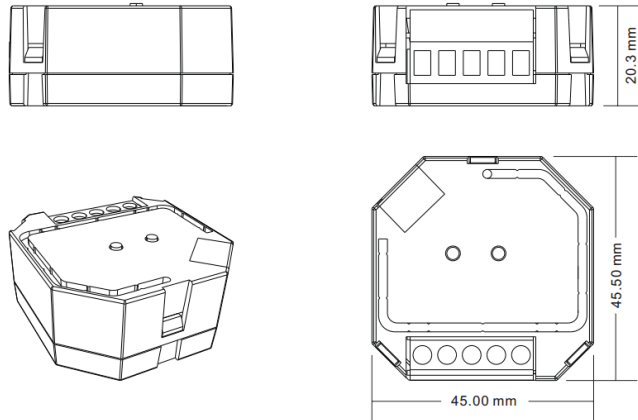

Typ	Ref. Nr.	Eingang Spannung 50-60 Hz V	Ausgang Spannung 50-60 Hz V	Ausgang Strom A	Ausgang Leistung W (@220V)	Last Typ	DALI Verbrauch mA
LED DALI Dimmer	<b>572931</b>	100-240	100-240	1,8	400	LED, Glühlampe	<2

Die Werte in diesem Datenblatt können sich aufgrund technischer Innovationen verändern und werden ohne gesonderte Benachrichtigung vorgenommen.

# LED DALI Dimmer

## Funktionen

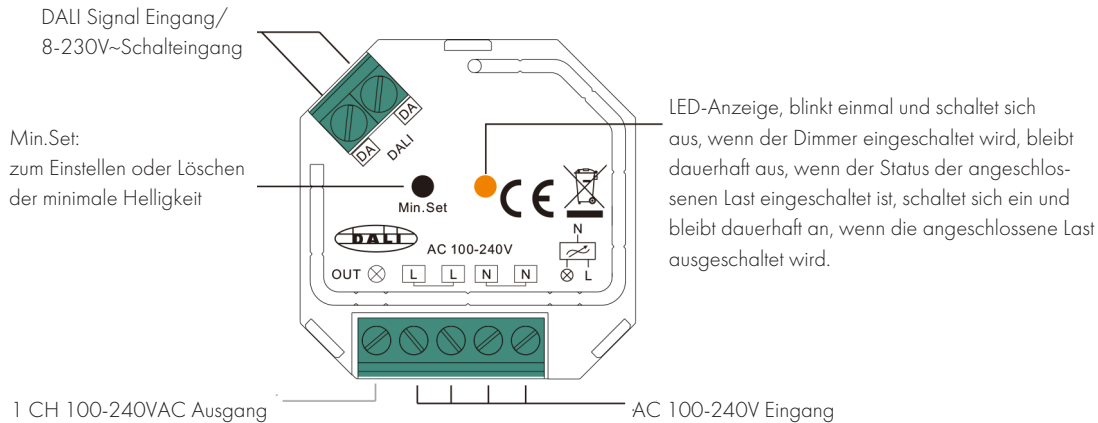

Kompatible Lastarten			
Lastsymbol	Lastart	Maximale Last	Anmerkungen
	Dimmbare LED-Leuchten	200W@230V 100W@120V	Aufgrund der Vielfalt der LED-Lampenkonstruktionen ist die maximale Anzahl der LED-Lampen auch vom Leistungsfaktor abhängig, wenn sie an den Dimmer angeschlossen sind.
	Dimmbare LED-Treiber	200W@230V 100W@120V	Die maximal zulässige Anzahl von Treibern ist 200 W geteilt durch die Nennleistung des Treibers auf dem Typenschild
	Glühlampen, HV Halogen Lampen	400W@230V 200W@120V	
	Niederspannungs-Halogen Beleuchtung mit elektroni- schem Transformator	200W@230V 100W@120V	

## Verdrahtungsplan

(1) Mit Dali Signal

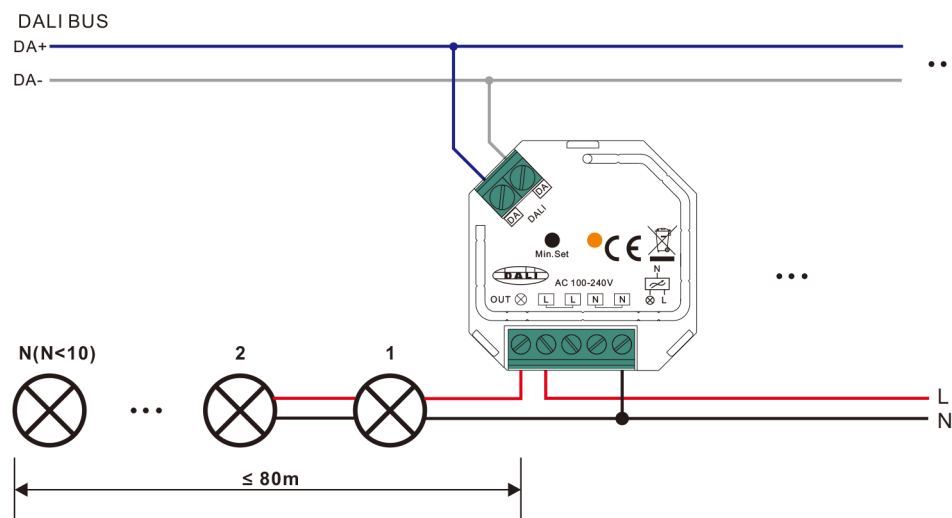

Die Werte in diesem Datenblatt können sich aufgrund technischer Innovationen verändern und werden ohne gesonderte Benachrichtigung vorgenommen.

# LED DALI Dimmer

## Wiring diagram

(2) Mit einem AC Taster

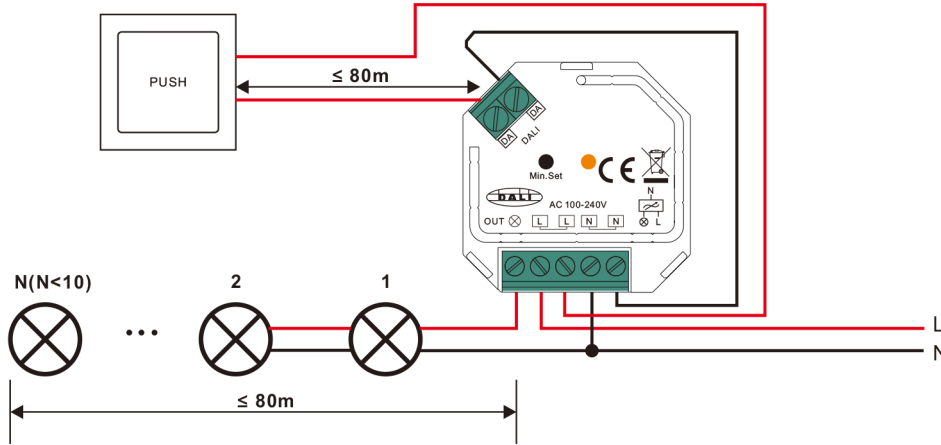

(2) Mit mehreren AC-Tastern

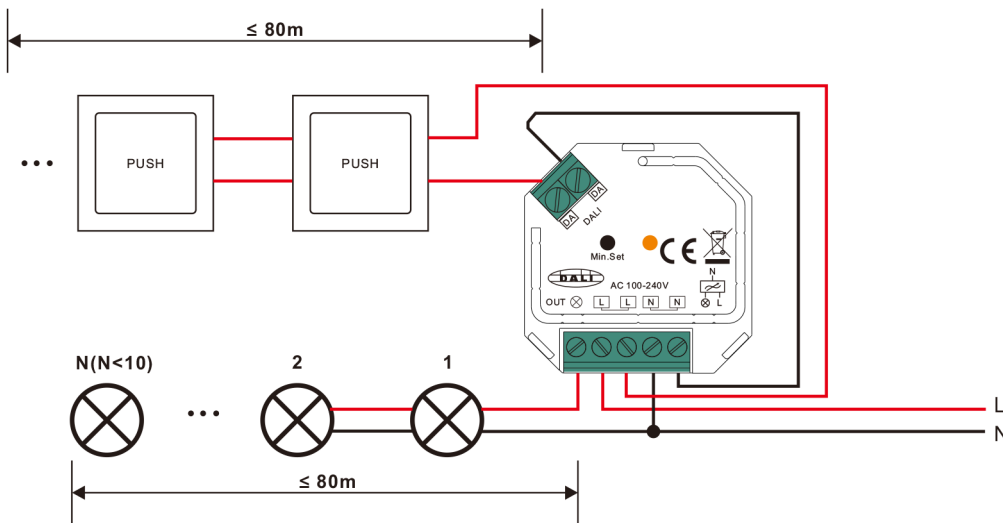

## **Anmerkung:**

- Die maximal zulässige Anzahl parallel geschalteter Treiber oder Leuchten sollte weniger als 10 betragen, da sonst der Dimmer aufgrund des hohen Einschaltstroms im Moment des Einschaltens beschädigt werden kann.
- Die maximal zulässige Kabellänge vom Dimmer zu den angeschlossenen Treibern oder Leuchten darf nicht länger als 80 Meter sein.
- Die maximal zulässige Kabellänge von den Tastschaltern zum Dimmer darf nicht länger als 80 Meter sein.

Dieser Phasendimmer arbeitet mit Phasenabschnittsdimmung. Bitte stellen Sie sicher, dass die angeschlossenen Lasten die Phasenabschnittsteuerung unterstützen. Bitte lesen Sie das Benutzerhandbuch der Last oder wenden Sie sich an den Lieferanten der Last.

## **Bedienung**

### **Einstellung der DALI-Adresse:**

- Die DALI-Adressen für den 1-Kanal-Ausgang werden von der DALI-Master-Steuerung automatisch zugewiesen, bitte lesen Sie die Bedienungsanleitungen der kompatiblen DALI-Master für spezielle Funktionen.

### **Einstellung der Mindesthelligkeit:**

Helligkeit auf eine Stufe einstellen, dann die Taste „Min. Set“ am Dimmer drücken und gedrückt halten, bis das Licht blinkt. Set“-Taste am Dimmer gedrückt halten, bis das Licht blinkt. Sobald eine Mindesthelligkeit eingestellt ist, kann das Licht nur zwischen dieser Mindesthelligkeit und der maximalen Helligkeit gedimmt werden.

Der Dimmbereich dieses Dimmers beträgt 1%-100%, aber einige Lasttypen können flackern, wenn sie auf 1% gedimmt werden. Daher sollte die Mindesthelligkeit höher als 1% eingestellt werden, um ein Flackern während des Dimmvorgangs zu vermeiden.

### **Zurücksetzen der minimalen Helligkeit:**

Stellen Sie die Helligkeit auf die maximale Stufe ein und klicken Sie dann auf die Taste „Min. Set“ am Dimmer, um die minimale Helligkeit zu löschen. Set“-Taste auf dem Dimmer, um die minimale Helligkeit zu löschen; das Licht blinkt, um die erfolgreiche Rückstellung anzuzeigen.

### **PUSH DIM:**

Wenn der PUSH-Schalter angeschlossen ist, klicken Sie auf die Taste, um das Licht ein- und auszuschalten. Halten Sie die Taste gedrückt, um die Lichtintensität zu erhöhen/verringern.

Die Werte in diesem Datenblatt können sich aufgrund technischer Innovationen verändern und werden ohne gesonderte Benachrichtigung vorgenommen.